



MATERIAL

Sugkopp i oljebeständigt gummi (NBR), naturgummi (NR) eller silikon (VMQ).

Anslutning i anodiserat aluminium.

STANDARDUTFÖRANDE

- VVL-30-38-A: oljebeständigt gummi, utan anslutning.
- VVL-30-38-N: naturgummi, utan anslutning.
- VVL-30-38-S: silikongummi, utan anslutning.
- VVL-30-38-T-A: oljebeständigt gummi, med anslutning.
- VVL-30-38-T-N: naturgummi, med anslutning.
- VVL-30-38-T-S: silikongummi, med anslutning.

KÄNNETECKEN OCH ANVÄNDNING

Spåren i sugkoppens invändiga yta ger ett bättre grepp även på produkter med oregelbundna eller lutande ytor.

De används framför allt för livsmedelsförpackningar där sugkopparnas storlek och form gör det möjligt att hantera förpackningar med olika form och olika storlekar. Genom sin förmåga att anpassa sig till olika ytor, även oregelbundna eller inte helt plana ytor, är sugkopparna lämpliga för användning inom olika sektorer, till exempel pappersbearbetning för samlarkort, etiketter och pappersark samt plastsektorn för laminat och smådelar.

Bälgens effektiva slaglängd är 14 mm.

Se Tekniska data för sugkoppar (på sidan -).

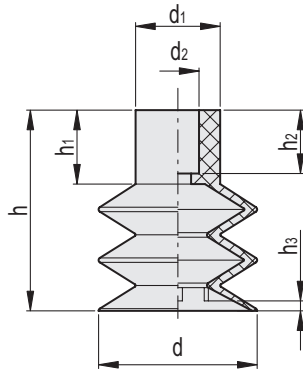

VVL-30-38-A

Kod	Benämning	d	d1	d2	h	h1	h2	h3	F* [Kg]	Volymen # [cm3]	⚖️
VV.56043	VVL-30-38-A	30	16	8	38	14	12	1.5	1.76	6.5	10

VVL-30-38-N

Kod	Benämning	d	d1	d2	h	h1	h2	h3	F* [Kg]	Volymen # [cm3]	⚖️
VV.56044	VVL-30-38-N	30	16	8	38	14	12	1.5	1.76	6.5	10

VVL-30-38-S

Kod	Benämning	d	d1	d2	h	h1	h2	h3	F* [Kg]	Volymen # [cm3]	⚖️
VV.56045	VVL-30-38-S	30	16	8	38	14	12	1.5	1.76	6.5	10

* Kraften hos de sugkoppar som anges i tabellen motsvarar 1/3 av värdet av den teoretiska kraften, beräknad vid en vakuumnivå på -75 KPa och en säkerhetskoefficient på 3.

Indikerar sugkoppens inre geometriska volym, och avser den volym som ska läggas till hela distributionskretsen för vakuum för beräkning av evakueringstiden, särskilt om flera sugkoppar används.

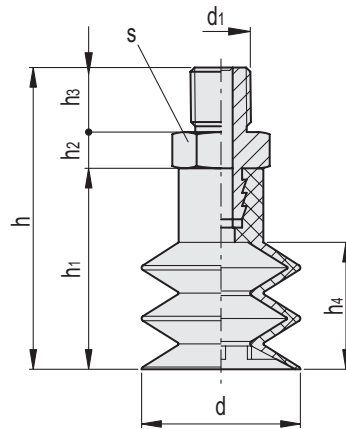

VVL-30-38-T-A

Kod	Benämning	d	d1	h	h1	h2	h3	h4	s	F* [Kg]	Volymen # [cm3]	⚖️
VV.56046	VVL-30-38-G1/4-T-A	30	G1/4	60	38	8	14	24	17	1.76	6.5	19

VVL-30-38-T-N

Kod	Benämning	d	d1	h	h1	h2	h3	h4	s	F* [Kg]	Volymen # [cm3]	⚖️
VV.56047	VVL-30-38-G1/4-T-N	30	G1/4	60	38	8	14	24	17	1.76	6.5	19

VVL-30-38-T-S

Kod	Benämning	d	d1	h	h1	h2	h3	h4	s	F* [Kg]	Volymen # [cm3]	⚖️
VV.56048	VVL-30-38-G1/4-T-S	30	G1/4	60	38	8	14	24	17	1.76	6.5	19

* Kraften hos de sugkoppar som anges i tabellen motsvarar 1/3 av värdet av den teoretiska kraften, beräknad vid en vakuumnivå på -75 KPa och en säkerhetskoefficient på 3.

Indikerar sugkoppens inre geometriska volym, och avser den volym som ska läggas till hela distributionskretsen för vakuum för beräkning av evakueringstiden, särskilt om flera sugkoppar används.

