**SLITBANA**

Formgjuten polyuretan, hårdhet 92 Shore A.

FÄLG

Pressgjutet aluminium.

TYP AV RULLMEKANISM

Nav med kullager.

Perfekt lösning för stora belastningar och kontinuerlig rörelse.

FÄSTPLATTA

Gulförzinkad stålplåt. Gaffeln är utformat för att tåla en belastning upp till 7500N.

Det garanterar kapacitet som gör den lämplig för tunga industriella applikationer.

SVÄNGBAR FÄSTPLATTA

Gulförzinkad stålplåt. Gaffeln är utformat för att tåla en belastning upp till 7500N. Det garanterar kapacitet som gör den lämplig för tunga industriella applikationer.

Det består av (se Fig.1):

1. fästplatta: gulförzinkad stålplåt;
2. gaffel: gulförzinkad stålplåt;
3. svängkrans: gulförzinkad stålplåt;
4. central tapp: klass 8.8 stålskruv och stålmutter;
5. lagring: dubbla fettsmorda kullager;
6. dammskydd: RAL 7015 mörkgrå teknopolymer.

BROMS

Frambroms (RE.F5-125) eller bakbroms (RE.F5-150-200) med dubbel effekt vid samtidig låsning av hjul och gaffel.

Bromsen är enkel och effektiv att använda: den aktiveras och frigörs genom en enkel rörelse uppifrån nedåt på spetsen av de två separata pedalerna och därmed säkerställa största möjliga manövreringskomfort. På hjul med broms baktill kan bromseffekten justeras med en insexskruv M8.

STANDARDUTFÖRANDE**- PSL-H:**

gaffel och fästplatta, utan broms.

- SSL-H:

svängbar fästplatta, utan broms.

- SSF-H:

svängbar fästplatta, med broms.

APPLIKATIONER

Utmärkt rullmotstånd och elasticitet, god motståndskraft mot slitage.

För ytterligare information, se tekniskt datablad för hjul RE.F5 (se sidan 1251).

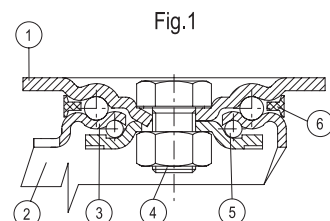

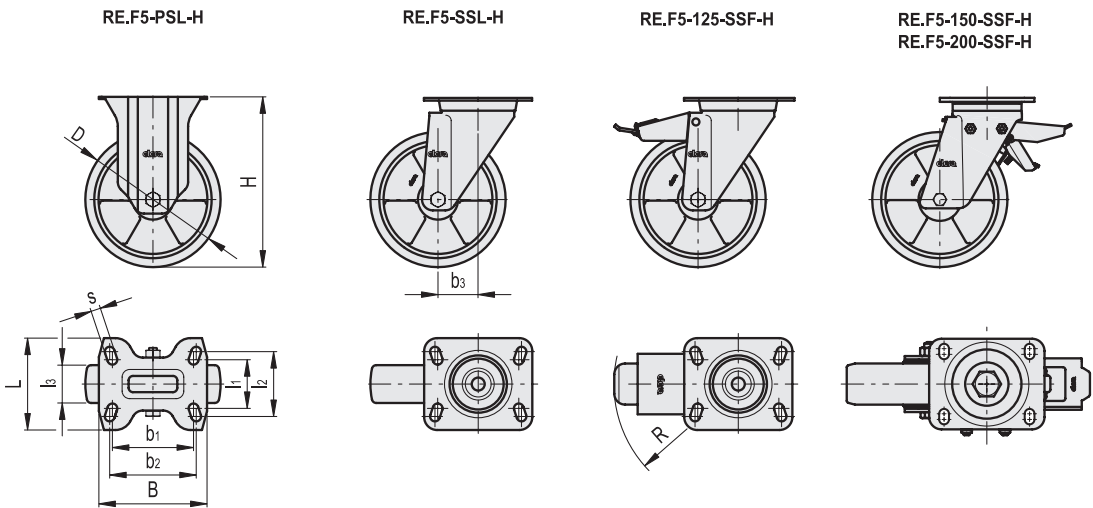

RE.F5-PSL-H

Kod	Benämning	D	I1	I2	I3	H	B	L	s	b1	b2	Rollmotstånd# [N]	Dynamisk lastkapacitet# [N]	⚖️
451801	RE.F5-125-PSL-H	125	45	60	35	161	100	85	9	75	80	2800	3500	970
451806	RE.F5-150-PSL-H	150	73	87	40	200	140	110	12.5	105	105	3300	6000	2190
451811	RE.F5-200-PSL-H	200	73	87	50	250	140	110	12.5	105	105	3600	7500	2890

RE.F5-SSL-H

Kod	Benämning	D	I1	I2	I3	H	B	L	s	b1	b2	b3	Rollmotstånd# [N]	Dynamisk lastkapacitet# [N]	⚖️
451701	RE.F5-125-SSL-H	125	45	60	35	161	100	85	9	75	80	44	2800	3500	1390
451706	RE.F5-150-SSL-H	150	73	87	40	200	140	110	12.5	105	105	70	3300	6000	3180
451711	RE.F5-200-SSL-H	200	73	87	50	250	140	110	12.5	105	105	70	3600	7500	3780

RE.F5-SSF-H

Kod	Benämning	D	I1	I2	I3	H	B	L	s	b1	b2	b3	R	Rollmotstånd# [N]	Dynamisk lastkapacitet# [N]	⚖️
451751	RE.F5-125-SSF-H	125	45	60	35	161	100	85	9	75	80	44	123	2800	3500	1540
451756	RE.F5-150-SSF-H	150	73	87	40	200	140	110	12.5	105	105	70	126	3300	6000	3750
451761	RE.F5-200-SSF-H	200	73	87	50	250	140	110	12.5	105	105	70	126	3600	7500	4510

För rollmotstånd och dynamisk lastkapacitet se Tekniska data (på sidan 1296).