



MATERIAL
C10 förzinkat stål.



NITAR
Förzinkat stål.



STÖBBUSSNINGAR
Härdat och slipat stål.



HANDTAG
Polyuretan, röd färg.



BELÄGGNING ANTI FRIGÖRINGSSPAK
Polyvinylklorid (PVC).



FJÄDER
AISI 302 rostfritt stål.



FJÄDER
AISI 302 rostfritt stål.



TRYCKSKRUV
Måste beställas separat.



KÄNNETECKEN OCH ANVÄNDNING
Frigöringsspak för att förhindra oavsiktlig öppning eller stängning i närvaro av starka vibrationer.
Operatörens fingrar kan inte påverkas av spaken under öppning. Hävvarmen är uppstyrd under låsningsoperationen för att förhindra att tvärgående krafter påverkar funktionen.
Huvudegenskaperna hos MVBS-PR-spännaren är den speciella förlängningen av låsarmen för att underlätta specifik användning med kontrollmallar.

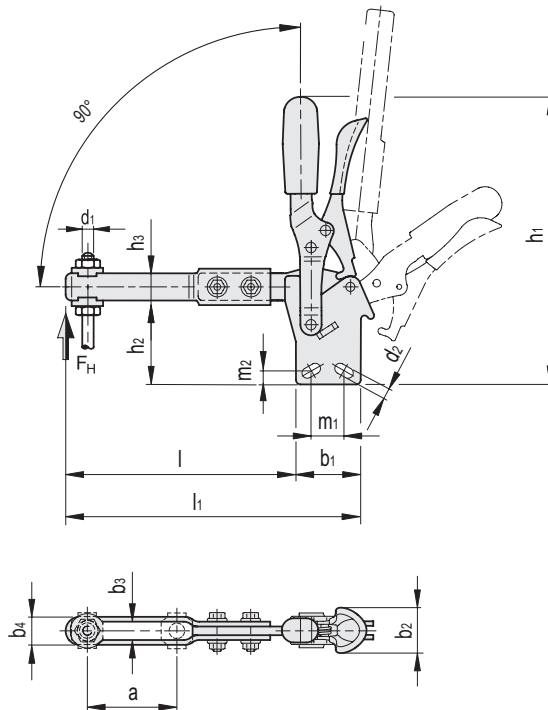
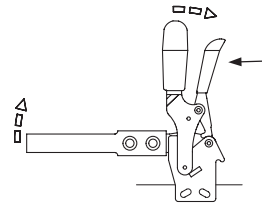

Kod	Benämning	a	b1	b2	b3	b4	d1	d2	h1	h2	h3	l	l1	m1	m2	FH [N]*	Δ
GG.AA589	MVBS-PR.130/FLS	67.5	35	10	6.3	11.3	M5	5.6	156	35+36	16	129	164	12.5+19	5.6	500	375
GG.AA597	MVBS-PR.230/FLS	71.5	43	12	8.2	14.2	M6	6.7	183	41.5	18	155	198	19.5	6.7	1000	545