

MTS. Svetsbar förslutningsspännare, heavy-duty serien

Stål



- 1
- 2
- 3
- 4
- 5
- 6
- 7
- 8
- 9
- 10
- 11
- 12
- 13
- 14
- 15
- 16
- 17
- 18

MATERIAL

Svetsbart svartoxiderat stål.

TAPP

Härdat och slipat stål.

DRAGKROK

Förzinkat stål.

OSCILLERANDE AXEL OCH MUTTRAR

Förzinkat stål.

KÄNNETECKEN OCH ANVÄNDNING

Alla leder är insmorda med specialfett.

Förslutningsspännare MTS. garanterar perfekt stängning av alla typer av skydd; är särskilt lämpliga för tillämpningar med höga vridmoment beroende på den höga mekaniska hållfastheten hos materialet.

Positionen för dragkroken kan justeras i längd i enlighet med de specifika tillämpningar.

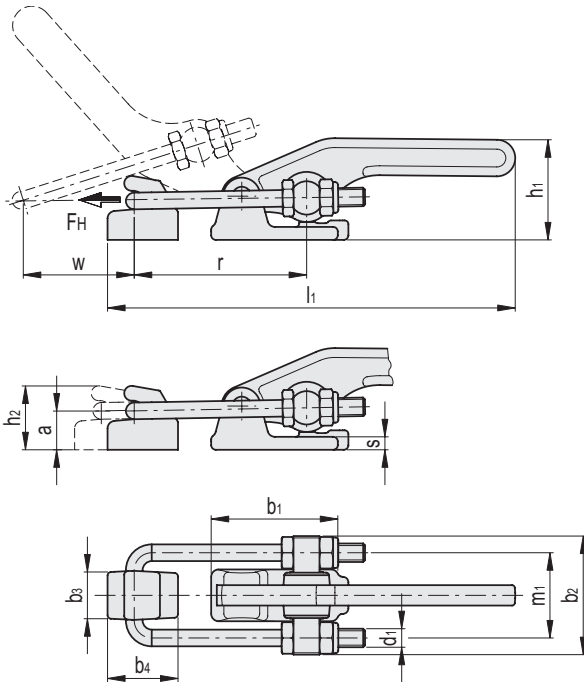
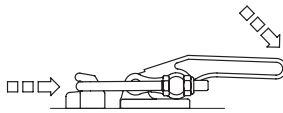

Kod	Benämning	a	b1	b2	b3	b4	d1	h1	h2	l1	m1	r	s	Slaglängd w	FH [N]*	⚖
GG.AL620	MTS.1400-T2S	21	68	64	26.5	38	M10	52	34.5	216	46	93+105	9.2	63	17000	930
GG.AL630	MTS.2800-T2S	27	80	80	32	50	M12	65	43	257	55	102+123	12.7	78	40000	1708

* Hållkraft.



Alla design rättigheter förbehållna i enlighet med lagen. Ange alltid källan vid reproduktion av våra ritningar.