



ÄNDBESLAG

Glasfiberförstärkt polyamidbaserad (PA) teknopolymer, svart färg.



BAKSTYCKE

Aluminium i naturlig färg. Det kan vridas 90° där så är nödvändigt.



NIVÅFÖNSTER

Rör i transparent polymetylmetakrylat.



SKRUVAR

Förzinkat stål med invändig sexkant.



TÄTNINGSRINGAR

O-ringar i NBR-syntetiskt gummi.



GRADERAD KONTRASTSKÄRM

Plastmaterial, resistent mot oljor och fetter. Monteras på aluminium skyddet med hjälp av en vidhäftande tejp.



MAXIMAL KONTINUERLIG ARBETSTEMPERATUR

70°C (med olja eller vatten).



TEKNISKA DATA

I laboratorietester utförda med mineralolja typ CB68 (enligt ISO 3498) vid 23°C under en begränsad tid, klarade svetsningen upp till: 30 bar (HCL.300), 25 bar (HCL.400) och 20 bar (HCL.500).



För användning med andra vätskor och under olika tryck- och temperaturförhållanden, kontakta Elesas tekniska avdelning.



Vi rekommenderar dock att man kontrollera lämpligheten att använda produkten under verkliga driftförhållanden.



SPECIALUTFÖRANDE PÅ FÖRFRÅGAN

- Röرنivåglas med rör och ändbeslag i olika material för användning med speciella vätskor och/eller vid höga temperaturer.
- Skruvar i AISI 316 rostfritt stål eller förnicklad mässing.
- Flottör i polyamidbaserad (PA) teknopolymer, röd färg för att markera nivån även från långt avstånd.
- Röرنivåglas med centrumavstånd för monteringshål upp till 2.000 mm.
- Röرنivåglas HCL-E komplett med flottör, med miniminivå signal, normalt sluten (NC), normalt öppen (NO) eller växlande kontakter.
- Justerbara nivå sensorer som kan placeras längs axeln på röرنivåglasets, med höger (DX) eller vänster (SX) kontakter, normalt sluten (NC), normalt öppen (NO) eller växlande kontakter.
- EPDM eller FKM typ VITON® packningsringar.

* Registrerat varumärke av DuPont Dow Elastomers.



Bormall
Hål utan grader och avfasning

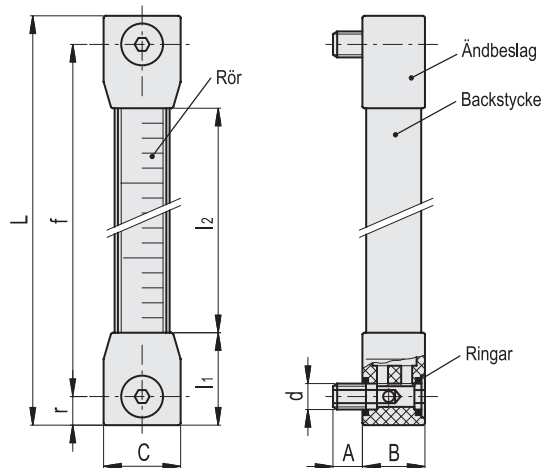
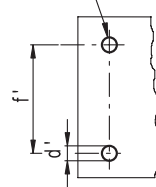

| Kod | Benämning | f | d | A | B | C | L | l1 | l2 | r | d'±0.2 | f±0.2 | C# [Nm] | ⚖ |
|--------|-------------|-----|-----|------|------|----|-----|----|-----|----|--------|-------|---------|-----|
| 111211 | HCL-300-M12 | 300 | M12 | 13.5 | 28.5 | 35 | 326 | 42 | 242 | 13 | 12.5 | 300 | 15 | 227 |
| 111221 | HCL-400-M12 | 400 | M12 | 13.5 | 28.5 | 35 | 426 | 42 | 342 | 13 | 12.5 | 400 | 15 | 268 |
| 111231 | HCL-500-M12 | 500 | M12 | 13.5 | 28.5 | 35 | 526 | 42 | 442 | 13 | 12.5 | 500 | 15 | 306 |