

- 1
- 2
- 3
- 4
- 5
- 6
- 7
- 8
- 9
- 10
- 11
- 12
- 13
- 14
- 15
- 16
- 17
- 18

**PROFIL**

Anodiserat aluminium, naturlig färg, matt yta.

**STÖDSTIFT**

Acetalplast baserad (POM) teknopolymer, vit färg.

**STIFT**

AlSI 304 rostfritt stål.

**RULLAR**

Polyetenbaserad (PE) teknopolymer, grå färg.

**STANDARDUTFÖRANDE**

- GCA-2-RS: med formade kontaktrullar, sfärisk kontakt.
- GCA-2-RC: med cylindriska kontaktrullar.
- GCA-2-RT: med formade kontaktrullar, cylindrisk kontakt.

**KÄNNETECKEN OCH ANVÄNDNING**

GCA-2 centrala rullstyrningar är självbärande strukturer för sidledshandling av produkter med begränsade vertikala dimensioner på transportband (Fig.1).

Beroende på vilken produkt som ska transporteras rekommenderas följande:

- GCA-2-RS: för hantering av produkter i burkar eller i plastbehållare;
- GCA-2-RC: för styrning av kartongprodukter, för ökad jämnhet;
- GCA-2-RT: för hantering av glasprodukter, då de i fall av oavsiktlig skada underlättar borttagning av skräp.

De levereras monterade i stänger på 1400 eller 3000 mm långd.

**SPECIALUTFÖRANEN PÅ FÖRFRÅGAN**

- Centrala rullstyrningar med rullar i olika färger.
- Centrala rullstyrningar med stift i acetalplastbaserad (POM) teknopolymer.

**TILLBEHÖR PÅ FÖRFRÅGAN**

- BDG: skarvprofil i förzinkat stål för rullstyrningar.
- TGL: ändavslut för sidorullstyrningar.
- PGC-2: separationsenhet för centrala rullstyrningar.
- MPG-P: styrtapp.
- MPG-V: skruv med hammarhuvud stålplåt. (se GLA-1).



Fig.1

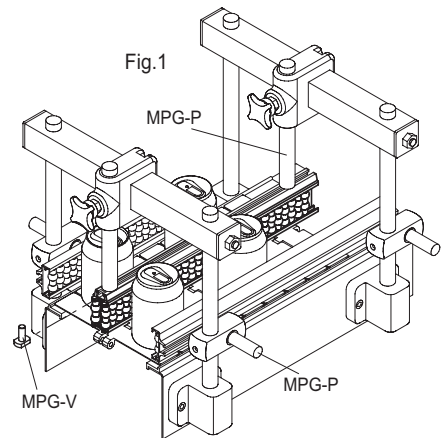

GCA-2-RS

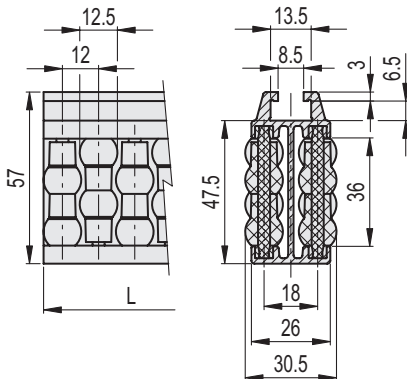

GCA-2-RC

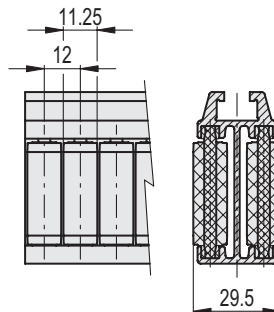

GCA-2-RT

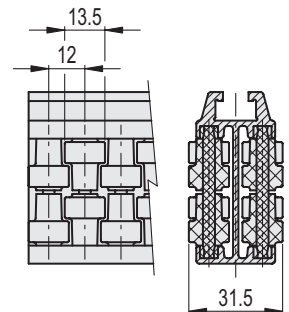

**GCA-2-RS**

Kod	Benämning	L	⚖
419125	GCA-2-RS-57-1440	1440	3170
419121	GCA-2-RS-57-3000	3000	6600

**GCA-2-RC**

Kod	Benämning	L	⚖
419126	GCA-2-RC-57-1440	1440	3170
419122	GCA-2-RC-57-3000	3000	6600

**GCA-2-RT**

Kod	Benämning	L	⚖
419124	GCA-2-RT-57-1440	1440	3170
419123	GCA-2-RT-57-3000	3000	6600

