

MATERIALE

Ventosa in gomma antiolio (NBR), naturale (NR) o siliconica (VMQ).
Supporto in alluminio anodizzato.

ESECUZIONI STANDARD

- VVQ-53-A: gomma antiolio, senza supporto.
- VVQ-53-N: gomma naturale, senza supporto.
- VVQ-53-S: gomma siliconica, senza supporto.
- VVQ-53-T-A: gomma antiolio, con supporto.
- VVQ-53-T-N: gomma naturale, con supporto.
- VVQ-53-T-S: gomma siliconica, con supporto.

CARATTERISTICHE E APPLICAZIONI

Sono specificatamente indicate per sfogliare e prelevare fogli di carta e cartone, lamiera sottili e pannelli di legno truciolare o pressato.

La ventosa a soffietto rinforzato, più ampio e spesso dei tradizionali soffietti, permette di ottenere una forza di sollevamento superiore a parità di dimensione rispetto alle normali ventose a soffietto, unita ad una maggiore resistenza alle abrasioni e all'usura, migliorandone la vita utile.

La configurazione a soffietto rende la ventosa utilizzabile anche in condizioni di non planarità o di superfici inclinate.

La corsa effettiva del soffietto è pari a 16 mm.

Vedi Dati tecnici ventose (a pag. -).

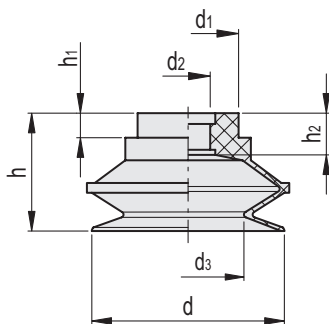

VVQ-53-A

Codice	Descrizione	d	d1	d2	d3	h	h1	h2	F* [Kg]	Volume # [cm3]	⚖
VV.61019	VVQ-53-A	53	27	10.5	30.5	35	6	9.5	5.51	30.5	18

VVQ-53-N

Codice	Descrizione	d	d1	d2	d3	h	h1	h2	F* [Kg]	Volume # [cm3]	⚖
VV.61020	VVQ-53-N	53	27	10.5	30.5	35	6	9.5	5.51	30.5	18

VVQ-53-S

Codice	Descrizione	d	d1	d2	d3	h	h1	h2	F* [Kg]	Volume # [cm3]	⚖
VV.61021	VVQ-53-S	53	27	10.5	30.5	35	6	9.5	5.51	30.5	18

* La forza delle ventose indicata in tabella, rappresenta 1/3 del valore della forza teorica calcolata ad un grado di vuoto di -75 KPa ed un coefficiente di sicurezza 3.
Indica il volume geometrico interno della ventosa e rappresenta il volume da aggiungere all'intero circuito di distribuzione per il calcolo del tempo di evacuazione, soprattutto in caso si utilizzino molteplici ventose.

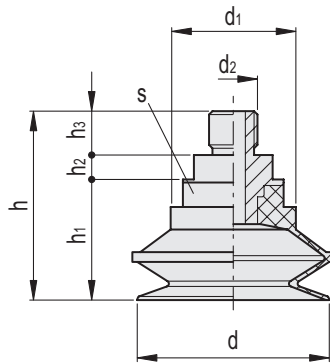

VVQ-53-T-A

Codice	Descrizione	d	d1	d2	h	h1	h2	h3	s	F* [Kg]	Volume # [cm3]	⚖
VV.61022	VVQ-53-G1/4-T-A	53	27	G1/4	54.5	35	7.5	12	22	5.51	30.5	34

VVQ-53-T-N

Codice	Descrizione	d	d1	d2	h	h1	h2	h3	s	F* [Kg]	Volume # [cm3]	⚖
VV.61023	VVQ-53-G1/4-T-N	53	27	G1/4	54.5	35	7.5	12	22	5.51	30.5	34

VVQ-53-T-S

Codice	Descrizione	d	d1	d2	h	h1	h2	h3	s	F* [Kg]	Volume # [cm3]	⚖
VV.61024	VVQ-53-G1/4-T-S	53	27	G1/4	54.5	35	7.5	12	22	5.51	30.5	34

* La forza delle ventose indicata in tabella, rappresenta 1/3 del valore della forza teorica calcolata ad un grado di vuoto di -75 KPa ed un coefficiente di sicurezza 3.
 # Indica il volume geometrico interno della ventosa e rappresenta il volume da aggiungere all'intero circuito di distribuzione per il calcolo del tempo di evacuazione, soprattutto in caso si utilizzino molteplici ventose.