

**MATERIALE**

Ventosa in gomma antiolio (NBR), naturale (NR) o siliconica (VMQ).  
Supporto in alluminio anodizzato.

**ESECUZIONI STANDARD**

- VVH-45-A: gomma antiolio, senza supporto.
- VVH-45-N: gomma naturale, senza supporto.
- VVH-45-S: gomma siliconica, senza supporto.
- VVH-45-T-A: gomma antiolio, con supporto.
- VVH-45-T-N: gomma naturale, con supporto.
- VVH-45-T-S: gomma siliconica, con supporto.

**CARATTERISTICHE E APPLICAZIONI**

Sono specificatamente impiegate per la movimentazione di piastrelle in ceramica o in calcestruzzo con superficie liscia o sagomata.

Sono impiegate in differenti settori tra cui quello elettronico per la presa componenti elettrici, packaging alimentare e in generale per la movimentazione di prodotti con caratteristiche tecniche anche estremamente differenti tra loro per dimensioni, materiali (metallo o plastica), forme e superfici di presa (piane, leggermente convesse o concave).

Vedi Dati tecnici ventose (a pag. -).

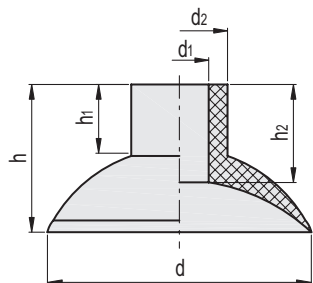

**VVH-45-A**

Codice	Descrizione	d	d1	d2	h	h1	h2	F* [Kg]	Volume # [cm3]	⚖
VV.52092	VVH-45-A	45	10	15	23	10	14.5	4	8.5	7

**VVH-45-N**

Codice	Descrizione	d	d1	d2	h	h1	h2	F* [Kg]	Volume # [cm3]	⚖
VV.52093	VVH-45-N	45	10	15	23	10	14.5	4	8.5	7

**VVH-45-S**

Codice	Descrizione	d	d1	d2	h	h1	h2	F* [Kg]	Volume # [cm3]	⚖
VV.52094	VVH-45-S	45	10	15	23	10	14.5	4	8.5	7

\* La forza delle ventose indicata in tabella, rappresenta 1/3 del valore della forza teorica calcolata ad un grado di vuoto di -75 KPa ed un coefficiente di sicurezza 3.  
# Indica il volume geometrico interno della ventosa e rappresenta il volume da aggiungere all'intero circuito di distribuzione per il calcolo del tempo di evacuazione, soprattutto in caso si utilizzino molteplici ventose.

Componenti per il vuoto

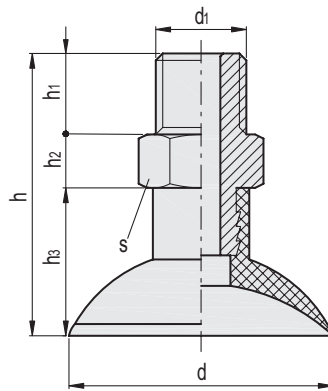

**VVH-45-T-A**

Codice	Descrizione	d	d1	h	h1	h2	h3	s	F* [Kg]	Volume # [cm3]	⚖️
VV.52095	VVH-45-G1/4-T-A	45	G1/4	45	14	8	23	17	4	8.5	18

**VVH-45-T-N**

Codice	Descrizione	d	d1	h	h1	h2	h3	s	F* [Kg]	Volume # [cm3]	⚖️
VV.52096	VVH-45-G1/4-T-N	45	G1/4	45	14	8	23	17	4	8.5	18

**VVH-45-T-S**

Codice	Descrizione	d	d1	h	h1	h2	h3	s	F* [Kg]	Volume # [cm3]	⚖️
VV.52097	VVH-45-G1/4-T-S	45	G1/4	45	14	8	23	17	4	8.5	18

\* La forza delle ventose indicata in tabella, rappresenta 1/3 del valore della forza teorica calcolata ad un grado di vuoto di -75 KPa ed un coefficiente di sicurezza 3.  
 # Indica il volume geometrico interno della ventosa e rappresenta il volume da aggiungere all'intero circuito di distribuzione per il calcolo del tempo di evacuazione, soprattutto in caso si utilizzino molteplici ventose.



Componenti per il vuoto