

# MVC. | Attrezzi di serraggio, serie verticale

con doppia base d'appoggio, acciaio



- 1
- 2
- 3
- 4
- 5
- 6
- 7
- 8
- 9
- 10
- 11
- 12
- 13
- 14
- 15
- 16
- 17
- 18

## MATERIALE

Acciaio C10 zincato.

## RIVETTI

Acciaio zincato.

## IMPUGNATURA

Poliuretano colore rosso.

## ESECUZIONI STANDARD

- **MVC-AV**: con leva di serraggio aperta e due rondelle piegate.
- **MVC-EV**: con leva di serraggio piena e fascetta per saldatura.

## PUNTALE DI SERRAGGIO

Da ordinare separatamente.

## CARATTERISTICHE E APPLICAZIONI

Tutti gli snodi articolati sono lubrificati con grasso speciale.  
Gli attrezzi di serraggio MVC. possono essere montate in due diversi piani e necessitano di poco spazio per il movimento di chiusura, poiché la leva e il braccio si muovono in due opposte direzioni.

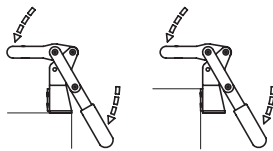
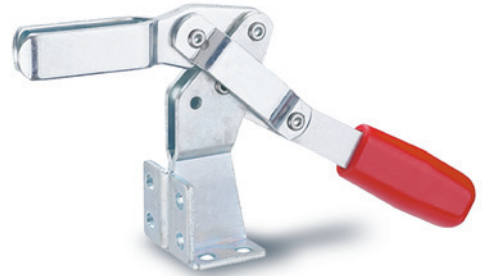

### MVC-AV



### MVC-EV

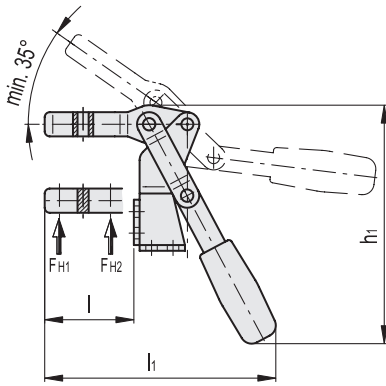

### MVC-AV

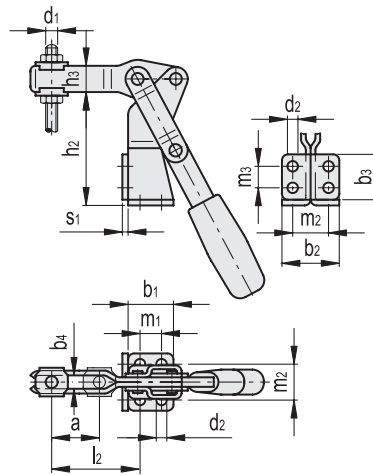

### MVC-EV

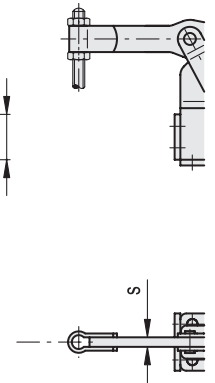

## MVC-AV

Codice	Descrizione	a	b1	b2	b3	b4	d1	d2	h1	h2	h3	l	l1	l2	m1	m2	m3	s1	FH1 [N]*	FH2 [N]*	Δ
GG.AA220	MVC.200-AV	34	32	38	32	8.5	M8	6.5	154	74	17	58.5	157	59	16	26	16	3	1200	2400	430
GG.AA320	MVC.300-AV	42	45	48	48	10.4	M10	8.5	198	108	20	76	193	74	28	30	30	3	1900	2800	800

## MVC-EV

Codice	Descrizione	b1	b2	b3	d1	d2	h1	h2	h3	l	l1	m1	m2	m3	s	s1	FH1 [N]*	FH2 [N]*	Δ
GG.AA225	MVC.200-EV	32	38	32	M8	6.5	154	74	17	60.5	159	16	26	16	6	3	1200	2400	430
GG.AA325	MVC.300-EV	45	48	48	M10	8.5	198	108	20	78	195	28	30	30	8	3	1900	2800	800

\* Forza di ritegno.

Attrezzi di serraggio