

- 1
- 2
- 3
- 4
- 5
- 6
- 7
- 8
- 9
- 10
- 11
- 12
- 13
- 14
- 15
- 16
- 17
- 18

**MATERIALE**

Acciaio saldabile fosfatato.

**PERNO**

Acciaio temprato e rettificato.

**TIRANTE DOPPIO**

Acciaio zincato.

**PERNO OSCILLANTE E DADI**

Acciaio zincato.

**CARATTERISTICHE E APPLICAZIONI**

Tutti gli snodi articolati sono lubrificati con grasso speciale.

Perfetta chiusura di ogni tipo di coperchio.

Elevata resistenza meccanica dei materiali utilizzati, adatti per grandi forze resistenti.

La posizione del tirante doppio può essere regolata in lunghezza per meglio adattarsi alle esigenze dell'applicazione.

**ACCESSORI A RICHIESTA**

TRU: tiranti a U di dimensioni diverse (vedi pag. ).

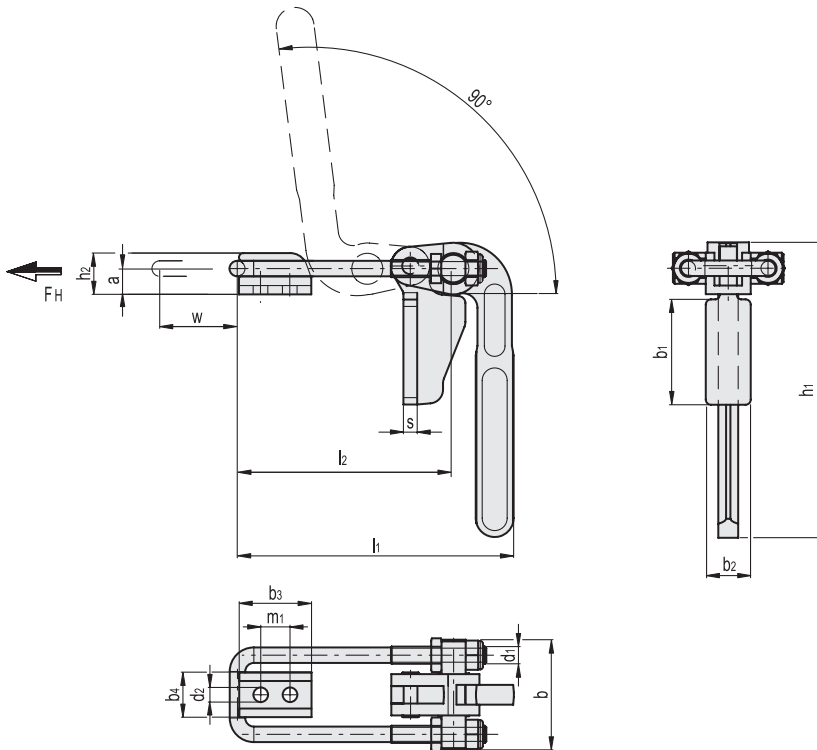
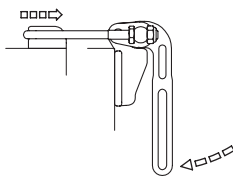

Attrezzi di serraggio

Codice	Descrizione	a	b	b1	b2	b3	b4	d1	d2	h1	h2	l	l2	m1	s	Corsa w	FH [N]*	
GG.AL552	MTS-D-1400-T3S	15	64	61	26	42	26	M10	8.5	171	24	159.5	125.5	17	8	50	12000	1115

\* Forza di ritegno.