

- 1
- 2
- 3
- 4
- 5
- 6
- 7
- 8
- 9
- 10
- 11
- 12
- 13
- 14
- 15
- 16
- 17
- 18
- 19

MATERIALE

Acciaio INOX AISI 304.

PERNO

Acciaio INOX AISI 303.

TIRANTE DOPPIO

Acciaio INOX AISI 304.

PERNO OSCILLANTE E DADI

Acciaio INOX AISI 303.

CARATTERISTICHE E APPLICAZIONI

Tutti gli snodi articolati sono lubrificati con grasso speciale.
 Gli attrezzi di serraggio MTP assicurano la perfetta chiusura di ogni tipo di coperchio; risultano essere particolarmente adatti per impieghi dove è necessario applicare una elevata forza resistente grazie alla elevata resistenza meccanica dei materiali.
 La posizione del tirante doppio può essere regolata in lunghezza per meglio adattarsi alle esigenze dell'applicazione.

ACCESSORI A RICHIESTA

TRU: tiranti a U di dimensioni diverse (vedi pag.).

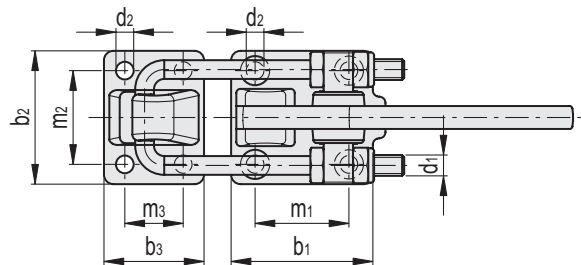
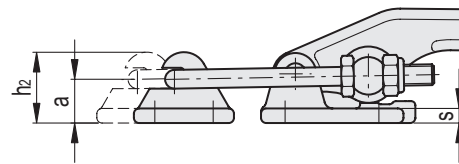
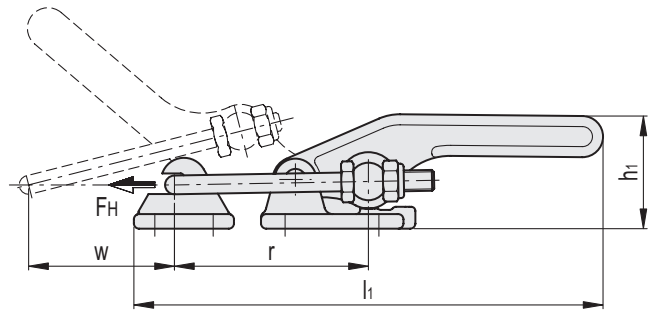
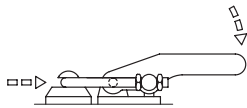

Codice	Descrizione	a	b1	b2	b3	d1	d2	h1	h2	l1	m1	m2	m3	r	s	Corsa w	FH [N]*	Δ
GG.AS518	MTP.1700-T2X	21	68	64	48	M10	8.5	55	34	226	45	45	28	94+106	7	54+58	14000	1085
GG.AS522	MTP.4000-T2X	27	85	80	60	M12	10.5	68	42	282	57	57	35	102+124	9	62+65	30000	2070

* Forza di ritegno.