

- 1
- 2
- 3
- 4
- 5
- 6
- 7
- 8
- 9
- 10
- 11
- 12
- 13
- 14
- 15
- 16
- 17
- 18
- 19

MATERIALE

Acciaio INOX AISI 304.

RIVETTI

Acciaio INOX AISI 304.

TIRANTE DOPPIO

Perpendicolare al braccio di serraggio, acciaio INOX AISI 304.

PERNO OSCILLANTE E DADI

Acciaio INOX AISI 303.

IMPUGNATURA

Poliuretano colore rosso.

CARATTERISTICHE E APPLICAZIONI

Tutti gli snodi articolati sono lubrificati con grasso speciale. Gli attrezzi di serraggio MTD. assicurano la perfetta chiusura di ogni tipo di coperchio. La posizione del tirante doppio può essere regolata in lunghezza per meglio adattarsi alle esigenze dell'applicazione.

ACCESSORI A RICHIESTA

TRU: tiranti a U di dimensioni diverse (vedi pag.).

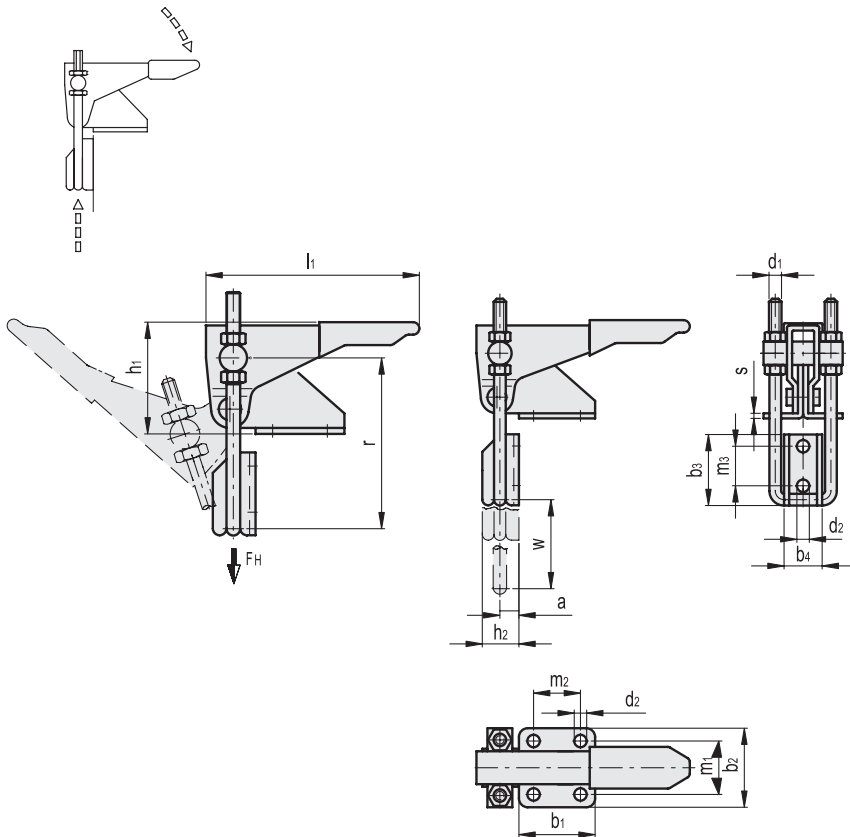

INOX STAINLESS STEEL

Codice	Descrizione	a	b1	b2	b3	b4	d1	d2	h1	h2	l1	m1	m2	m3	r	s	Corsa w	FH [N]*	Δ
GG.AS530	MTD.160-T3X	5	26	35	25.5	14	M4	4.3	36	10	68	22	13	14.3	48+58	2	34.5	1600	100
GG.AS535	MTD.320-T3X	8	36	44	37	22	M6	6.5	52.5	15	106	25.5	19	20.5	75+95	3	53	3200	320
GG.AS540	MTD.700-T3X	13	52	54	48.5	26	M8	8.5	66	23	147	36.5	32	27	98+122	3.5	64	7500	680

* Forza di ritegno.