

- 1
- 2
- 3
- 4
- 5
- 6
- 7
- 8
- 9
- 10
- 11
- 12
- 13
- 14
- 15
- 16
- 17
- 18
- 19

MATERIALE

Supporto in acciaio nichelato.
Viti e bussole di centraggio MM-CC (vedi pag. -) in acciaio brunito.

CARATTERISTICHE

I supporti sono compatibili con gli attrezzi di serraggio pneumatici MM-BL-NK (vedi pag. -).

ESECUZIONI SPECIALI A RICHIESTA

Supporti con rivestimento in Teflon (PTFE) per applicazioni ad alte temperature, resistente alla corrosione e agli spruzzi di saldatura.

ACCESSORI A RICHIESTA

Blocchetti di fissaggio MM-SC (vedi pag. -).

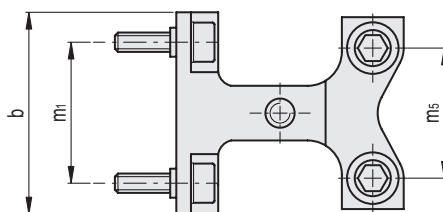
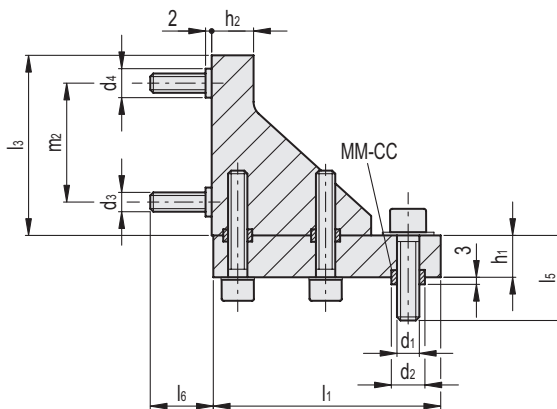
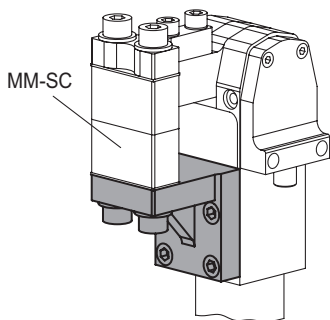

Codice	Descrizione	b	d1	d2 H8 / h6	d3	d4 H8 / h6	h1	h2	l1	l3	l5	l6	m1	m2	m5	⚖️
MM.40020-NK	MM-FL-SC-20-NK	32	M6	9	M5	7	10	10	38	37	20	7.5	22	17	17	166
MM.40032-NK	MM-FL-SC-32-NK	42	M8	11	M6	9	12	12	54.5	48.5	25	10	30	25	23	372
MM.40040-NK	MM-FL-SC-40-NK	52	M10	13	M8	11	14	14	63	61	30	13.5	37	30	30	668
MM.40050-NK	MM-FL-SC-50-NK	62	M10	13	M10	13	16	16	73.5	83.5	30	13.5	44	47	40	851