

- 1
- 2
- 3
- 4
- 5
- 6
- 7
- 8
- 9
- 10
- 11
- 12
- 13
- 14
- 15
- 16
- 17
- 18
- 19

MATERIALE

Supporto in acciaio nichelato.
Viti e bussole di centraggio MM-CC (vedi pag. -) in acciaio brunito.

CARATTERISTICHE

I supporti sono compatibili con gli attrezzi di serraggio pneumatici MM-BI-NK (vedi pag. -).

ESECUZIONI SPECIALI A RICHIESTA

Supporti con rivestimento in Teflon (PTFE) per applicazioni ad alte temperature, resistente alla corrosione e agli

ACCESSORI A RICHIESTA

Blocchetti di fissaggio MM-SC (vedi pag. -).

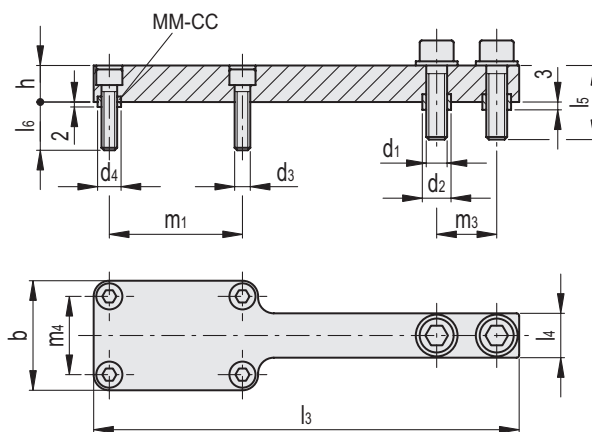
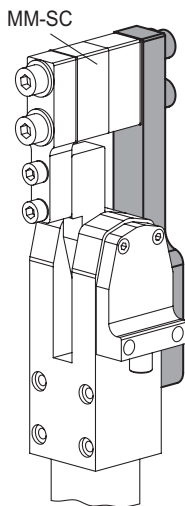

Codice	Descrizione	b	d1	d2 H8 / h6	d3	d4 H8 / h6	h	l3	l4	l5	l6	m1	m3	m4	Δ
MM.49020-NK	MM-FI-SCL-20-NK	32	M6	9	M5	7	10	115.5	15	20	8	34	17	22	197
MM.49032-NK	MM-FI-SCL-32-NK	42	M8	11	M6	9	14	163	19	25	8.5	51	23	30	512
MM.49040-NK	MM-FI-SCL-40-NK	52	M10	13	M8	11	16	198	20	30	12.5	62	30	37	847
MM.49050-NK	MM-FI-SCL-50-NK	62	M10	13	M10	13	18	232.5	20	30	12.5	71.5	40	44	1047