

- 1
- 2
- 3
- 4
- 5
- 6
- 7
- 8
- 9
- 10
- 11
- 12
- 13
- 14
- 15
- 16
- 17
- 18
- 19

MATERIALE

Supporto in acciaio nichelato.
Viti e bussole di centraggio MM-CC (vedi pag. -) in acciaio brunito.

CARATTERISTICHE

I supporti a Y sono compatibili con gli attrezzi di serraggio pneumatici MM-BL-NK (vedi pag. -), MM-BI-NK (vedi pag. -) o MM-BC-NK (vedi pag. -).

ESECUZIONI SPECIALI A RICHIESTA

Supporti con rivestimento in Teflon (PTFE) per applicazioni ad alte temperature, resistente alla corrosione e agli spruzzi di saldatura.

ACCESSORI A RICHIESTA

Blocchetti di fissaggio MM-SC (vedi pag. -).

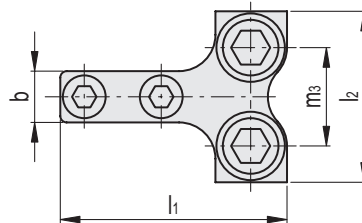
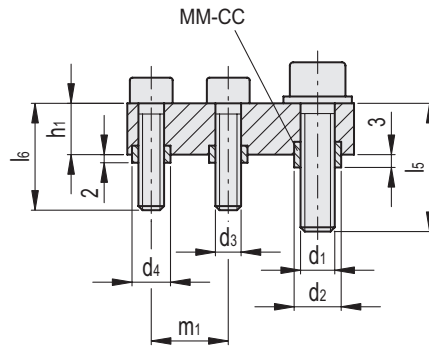
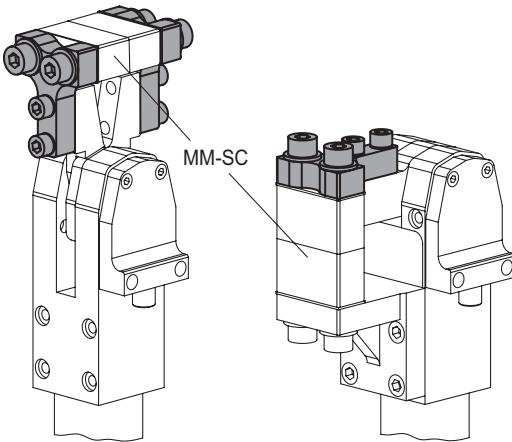

Codice	Descrizione	b	d1	d2 H8 / h6	d3	d4 H8 / h6	h1	l1	l2	l5	l6	m1	m3	
MM.21020-NK	MM-A-SC-20-NK	10	M6	9	M5	7	10	37	30	20	20	12	17	30
MM.21032-NK	MM-A-SC-32-NK	12	M8	11	M6	9	12	53	40	25	25	18	23	138
MM.21040-NK	MM-A-SC-40-NK	16	M10	13	M8	11	14	63	50	30	35	22	30	248
MM.21050-NK	MM-A-SC-50-NK	18	M10	13	M10	13	16	73	60	40	30	27	40	335