

**MATERIALE**

Supporto in acciaio nichelato.  
Viti e bussole di centraggio MM-CC (vedi pag. -) in acciaio brunito.

**CARATTERISTICHE**

I supporti a I sono compatibili con gli attrezzi di serraggio pneumatici MM-BL-NK (vedi pag. -), MM-BI-NK (vedi pag. -) o MM-BC-NK (vedi pag. -).

**ESECUZIONI SPECIALI A RICHIESTA**

Supporti con rivestimento in Teflon (PTFE) per applicazioni ad alte temperature, resistente alla corrosione e agli spruzzi di saldatura.

**ACCESSORI A RICHIESTA**

Viti di bloccaggio con terminale a sfera MM-RG (vedi pag. -).

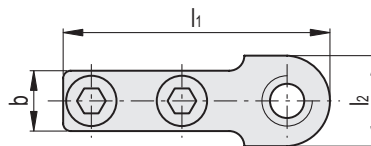
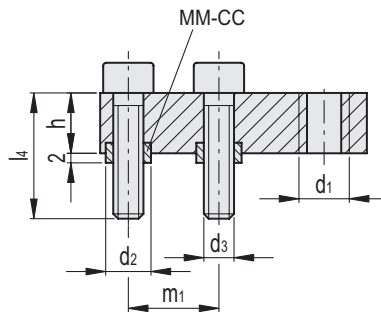
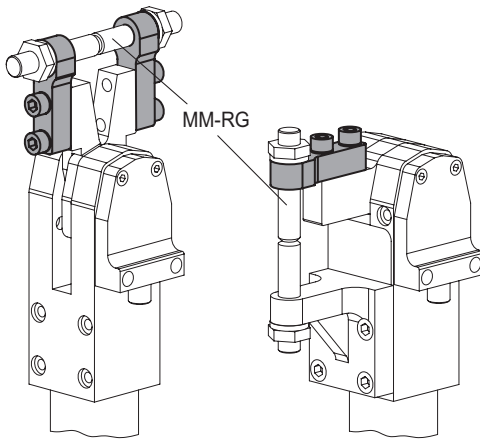

Codice	Descrizione	b	d1	d2 H8 / h6	d3	h	l1	l2	l4	m1	
MM.27020-NK	MM-A-RG1-20-NK	10	M8	7	M5	10	37	13	20	12	36
MM.27032-NK	MM-A-RG1-32-NK	12	M10	9	M6	12	53	17	25	18	70
MM.27040-NK	MM-A-RG1-40-NK	16	M12	11	M8	14	63	20	35	22	141
MM.27050-NK	MM-A-RG1-50-NK	18	M12	13	M10	16	73	20	30	27	189