

# MLB. Attrezzi di serraggio ad asta di spinta

Acciaio



- 1
- 2
- 3
- 4
- 5
- 6
- 7
- 8
- 9
- 10
- 11
- 12
- 13
- 14
- 15
- 16
- 17
- 18

## MATERIALE

Acciaio C10 zincato.

## RIVETTI

Acciaio zincato.

## BASE

Acciaio fosfatato al manganese, colore nero, fori passanti.

## ASTA DI SPINTA

Acciaio zincato.

## IMPUGNATURA

Poliuretano colore rosso.

## ESECUZIONI STANDARD

- **MLB-ASD**: serraggio a pressione con rotazione a destra.
- **MLB-ASS**: serraggio a pressione con rotazione a sinistra.

## PUNTALE DI SERRAGGIO

Da ordinare separatamente.

## CARATTERISTICHE E APPLICAZIONI

Una delle caratteristiche principali degli attrezzi di serraggio MLB. è un punto d'applicazione molto vicino alla superficie di montaggio e ingombro verticale molto contenuto. Essi consentono un sicuro serraggio sia a spinta che a trazione.

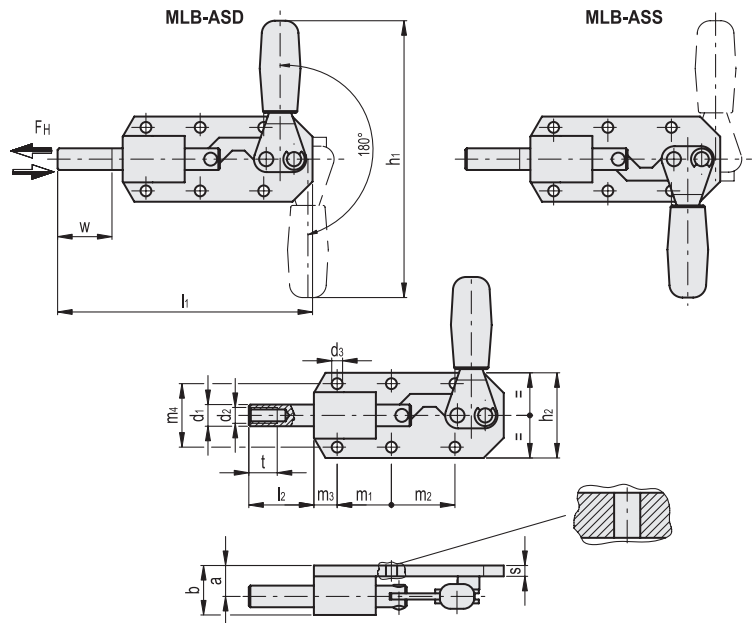
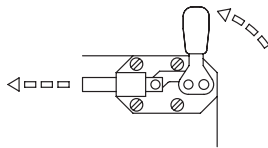

### MLB-ASD

Codice	Descrizione	a	b	d1	d2	d3	h1	h2	l1	l2	m1	m2	m3	m4	s	t	Corsa w	FH* [N]	Δ
GG.AG075	MLB.70-ASD	12	19.5	8.5	M6	4.3	98	36	85	22	26	-	13	26	6	12	20	900	160
GG.AG165	MLB.160-ASD	15	25	11	M6	5.3	158	46	117	32	36.5	-	11.5	33.5	7	12	30	1300	350
GG.AG175	MLB.550-ASD	20	32	14	M8	7	225	55	164.5	42	35	41	15	41	7	16	42	4500	702

### MLB-ASS

Codice	Descrizione	a	b	d1	d2	d3	h1	h2	l1	l2	m1	m2	m3	m4	s	t	Corsa w	FH* [N]	Δ
GG.AG080	MLB.70-ASS	12	19.5	8.5	M6	4.3	98	36	85	22	26	-	13	26	6	12	20	900	160
GG.AG170	MLB.160-ASS	15	25	11	M6	5.3	158	46	117	32	36.5	-	11.5	33.5	7	12	30	1300	350
GG.AG180	MLB.550-ASS	20	32	14	M8	7	225	55	164.5	42	35	41	15	41	7	16	42	4500	702

Attrezzi di serraggio

\* Forza di ritengo.