

- 1
- 2
- 3
- 4
- 5
- 6
- 7
- 8
- 9
- 10
- 11
- 12
- 13
- 14
- 15
- 16
- 17
- 18

MATERIALE

SUPER-tecnopolimero a base poliammidica (PA) rinforzato fibra vetro, colore nero, finitura mat.

PERNO DI ROTAZIONE

Acciaio INOX AISI 303.

ESECUZIONI STANDARD

- **CFM-L-A:** fori passanti con sede per viti a testa svasata piana, corpi cerniera di dimensioni uguali.
- **CFM-L-B:** fori passanti con sede per viti a testa svasata piana, corpi cerniera di dimensioni diverse.

ANGOLO DI ROTAZIONE (VALORE APPROSSIMATIVO)

Max 270° (-90° e +180° essendo lo 0° la condizione di complanarità delle superfici interconnesse).

Evitare di oltrepassare l'angolo limite di rotazione per non compromettere le prestazioni meccaniche della cerniera.

Per scegliere il tipo ed il numero di cerniere da utilizzare in ogni applicazione, consultare le Linee Guida (vedi pag. 952).

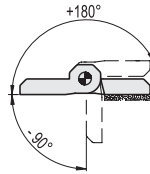

Test di resistenza	Sollecitazione Assiale	Sollecitazione Radiale	Sollecitazione a 90°
Descrizione	Carico statico limite max Sa [N]	Carico statico limite max Sr [N]	Carico statico limite max S90 [N]
CFM-L-A.50-76 SH-6	600	1500	1000
CFM-L-A.60-120 SH-8	900	2300	700
CFM-L-B.50-63 SH-6	800	1600	1000
CFM-L-B.60-90 SH-8	1000	2000	800

Il carico statico limite max è il valore oltre il quale il materiale può dar luogo a qualche tipo di cedimento tale da compromettere la funzionalità della cerniera. A questo valore dovrà ovviamente essere applicato un coefficiente che tenga conto dell'importanza e del livello di sicurezza della specifica applicazione.

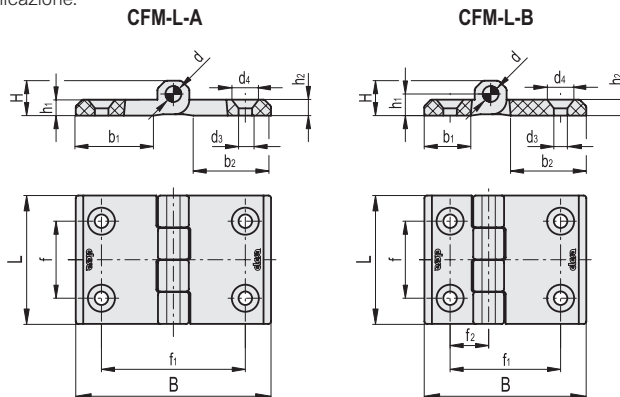

CFM-L-A

Codice	Descrizione	L	B	f _{±0.25}	f _{1 ±0.25}	H	h ₁	h ₂	b ₁	b ₂	d	d ₃	d ₄	C# [Nm]	⚖
425856	CFM-L-A.50-76-SH-6	50	76	30	56	11.5	6.5	6	31	31	6	6.5	12.5	5	42
425818	CFM-L-A.60-120-SH-8	60	120	36	90	15	8.5	8	51	51	8	8.5	16.5	5	98

CFM-L-B

Codice	Descrizione	L	B	f _{±0.25}	f _{1 ±0.25}	f _{2 ±0.25}	H	h ₁	h ₂	b ₁	b ₂	d	d ₃	d ₄	C# [Nm]	⚖
425851	CFM-L-B.50-63-SH-6	50	63	30	43	15	11.5	6.5	6	18	31	6	6.5	12.5	5	37
425815	CFM-L-B.60-90-SH-8	60	90	36	63	18	15	8.5	8	21	51	8	8.5	16.5	5	80