

1 COUVERCLE

Technopolymère à base de polyamide (PA), couleur noir RAL 9005, finition mate, symboles graphiques gravés au laser.

3 RACCORD FILETÉ

Technopolymère à base de polyamide (PA), avec pare-éclaboussures et hexagone de serrage, couleur noire, finition semi-mate.

4 JOINT D'ÉTANCHÉITÉ

Rondelle plate en caoutchouc synthétique NBR.

5 VALVE DE SURPRESSION

Technopolymère avec un OR en caoutchouc synthétique NBR. Ressort en acier INOX, calibrée à environ 0.350 bar.

6 VALVE D'ASPIRATION

Caoutchouc synthétique NBR et ressort en acier INOX. Calibrage à environ 0.030 bar.

8 FILTRE À AIR

Polyester avec un degré de filtration de 3 µm (efficacité > 98 %).

9 JAUGE DE NIVEAU

Acier phosphaté à section plate (visibilité maximale du niveau du fluide).

Sur demande elle peut être fournie en longueurs différentes du standard et/ou avec les traits de niveau MAX-MIN.

11 TEMPÉRATURE MAXIMALE DE FONCTIONNEMENT EN CONTINU

100°C.

12 CARACTÉRISTIQUES

Le bouchon d'échappement SFW-AF (modèle déposé) a pour fonction de maintenir une poche d'air sous pression au-dessus du niveau d'huile dans les limites fixées lors de la conception afin d'éviter toute déformation des parois du réservoir. Avantages :

- réduction du volume d'air introduit dans le réservoir, ce qui permet de maintenir ainsi le filtre et l'huile propres;
- amélioration des conditions de travail de la pompe en aspiration et réduction des phénomènes de cavitation;
- empêche la perte de liquide si le système fait partie d'un groupe automateur;
- réduction de la formation d'écume du fluide.

Les bouchons SFW-AF sont fabriqués avec une géométrie interne spéciale qui empêche le fluide de s'échapper à l'extérieur.

L'hexagone du raccord fileté permet d'appliquer, à l'aide d'une clé, un couple de serrage plus élevé sur le bouchon, garantissant ainsi une meilleure compression du joint.

16 DONNÉES TECHNIQUES

On peut déduire du diagramme les débits d'air des différents modèles de bouchons en fonction de la différence de pression ambiante interne et externe du réservoir.

EXÉCUTIONS SPÉCIALES SUR DEMANDE

- Couvercle noir sans symbole graphique.
- Couvercle orange.
- Couvercle orange sans symbole graphique.
- Couvercle jaune.
- Couvercle jaune sans symbole graphique.
- Tige fournie dans des longueurs différentes de la longueur standard et/ou équipée de traits de niveau MAX-MIN.



ELESA Original design

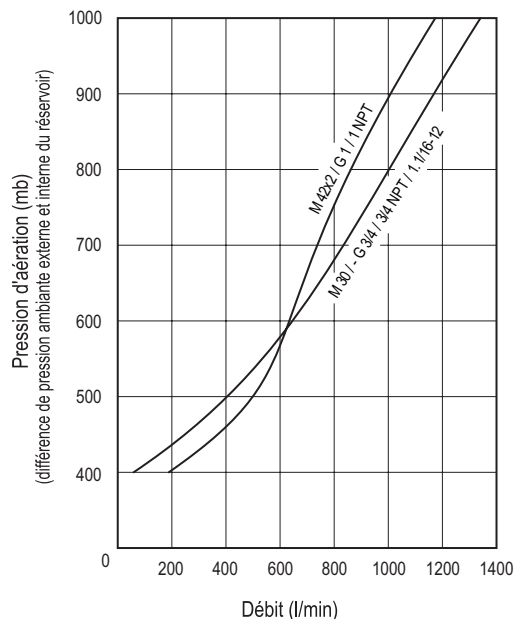
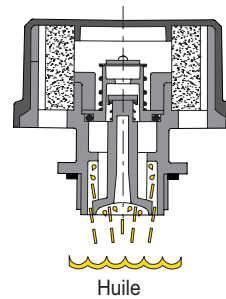

Fonctionnement du bouchon d'échappement SFW-AF dans un circuit hydraulique

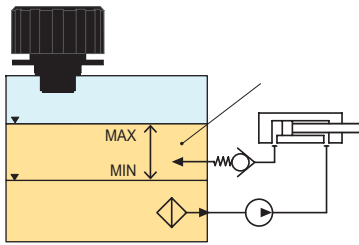

Conditions d'emploi normales

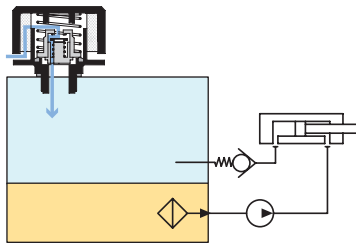

Lorsque dans le réservoir une dépression environ a 0.030 bar se produit, un flux d'air entre dans le réservoir à travers la valve d'aspiration.

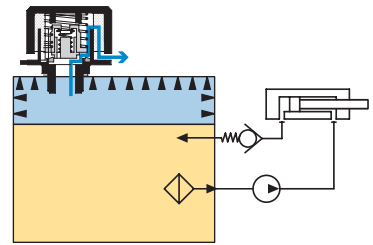

Lorsque dans le réservoir une surpression supérieure a 0.030 (ou 0.700) bar se produit, un flux d'air sort du réservoir à travers la valve de sécurité.

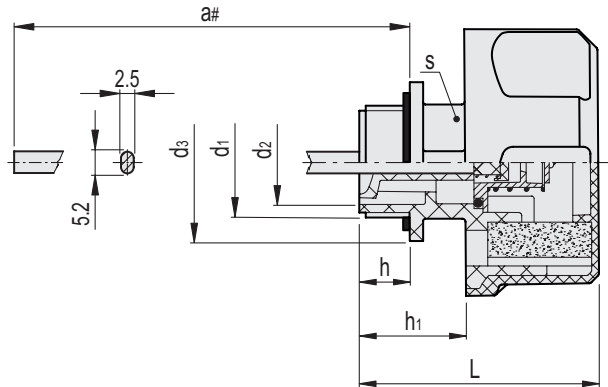
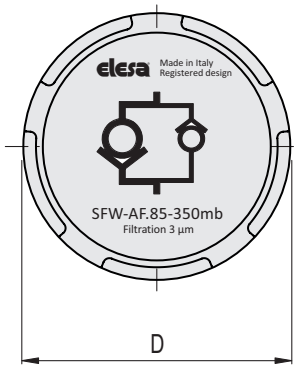

Code	Description	D	a#	L	d1	d2	d3	h	h1	s	⚖
52950-C9	SFW-AF.85-M30x1.5+FC3-350MB+a-C9	85	177	73	M30x1.5	23	38	16	30.5	28	156
52952-C9	SFW-AF.85-M42x2+FC3-350MB+a-C9	85	173.5	76	M42x2	33	50	16.5	34	36	165
52954-C9	SFW-AF.85-G3/4+FC3-350MB+a-C9	85	177	73	G 3/4	20.5	35	16	30.5	28	155
52956-C9	SFW-AF.85-G1+FC3-350MB+a-C9	85	177	73	G 1	25	40	16	30.5	28	158
952956-C9	SFW-AF.85-1 NPT+FC3-350MB+a-C9	85	181	73	3/4 NPT	20.5	36	16.5	30.5	28	155
952954-C9	SFW-AF.85-3/4 NPT+FC3-350MB+a-C9	85	178.5	77	1 NPT	27	41	19	34.5	34	158
952958-C9	SFW-AF.85-1.1/16-12 SAE+FC3-350MB+a-C9	85	177	73	1.1/16-12 UNF	20.5	35	16	30.5	28	154

Vous pouvez choisir des longueurs différentes du standard et/ou ajouter des marquages de niveau MAX-MIN. Pour demander une personnalisation, sélectionnez un article et renseignez le formulaire.