

- 1
- 2
- 3
- 4
- 5
- 6
- 7
- 8
- 9
- 10
- 11
- 12
- 13
- 14
- 15
- 16
- 17
- 18
- 19

MATIÈRE

Soporte en acier nickelé.
Vis et douilles de centrage MM-CC (voir page -) en acier bruni.

CARACTÉRISTIQUES

Supports en forme de Y compatibles avec les pinces de serrage pneumatiques MM-BL-NK (voir page -), MM-BI-NK (voir page -) ou MM-BC-NK (voir page -).

EXÉCUTIONS SPÉCIALES SUR DEMANDE

Supports revêtus de téflon (PTFE) pour applications à haute température, résistant à la corrosion et aux projections de soudure.

ACCESSOIRES SUR DEMANDE

Accessoires pour le blocage des mâchoires MM-SC (voir page -).

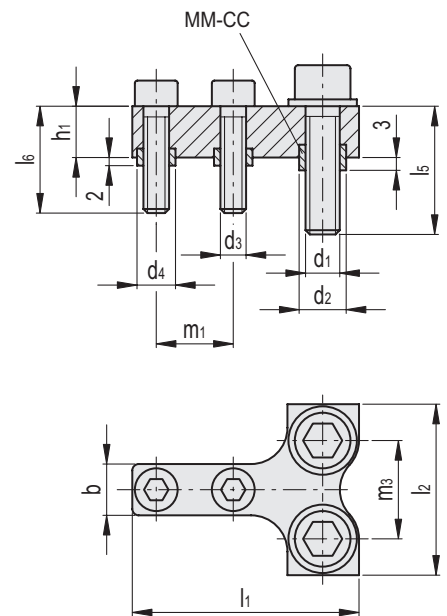
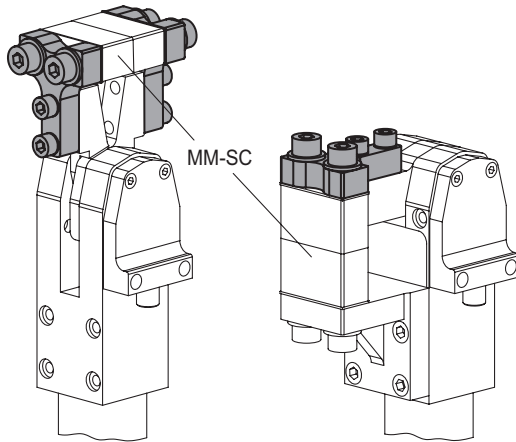

Code	Description	b	d1	d2 H8 / h6	d3	d4 H8 / h6	h1	l1	l2	l5	l6	m1	m3	△
MM.21020-NK	MM-A-SC-20-NK	10	M6	9	M5	7	10	37	30	20	20	12	17	30
MM.21032-NK	MM-A-SC-32-NK	12	M8	11	M6	9	12	53	40	25	25	18	23	138
MM.21040-NK	MM-A-SC-40-NK	16	M10	13	M8	11	14	63	50	30	35	22	30	248
MM.21050-NK	MM-A-SC-50-NK	18	M10	13	M10	13	16	73	60	40	30	27	40	335