

- 1
- 2
- 3
- 4
- 5
- 6
- 7
- 8
- 9
- 10
- 11
- 12
- 13
- 14
- 15
- 16
- 17
- 18

**CORPS**

Technopolymère transparent à base de polyamide (PA/T-AR). Haute résistance aux chocs, aux solvants, aux huiles avec additifs, aux hydrocarbures aliphatiques et aromatiques, aux essences, au mazout et aux esters phosphoriques, additifs et mélanges détergents contenant de l'alcool. Résistance élevée aux UV.

**JOINTS D'ÉTANCHÉITÉ**

A gradin pour l'étanchéité sur la paroi du réservoir et OR sous tête de la vis en caoutchouc synthétique NBR. Rugosité suggérée de la surface d'appui du joint Ra = 3µm.

**PLAQUETTE**

Aluminium laqué blanc. Placée dans le siège postérieur prévu à cet effet sans contact direct avec le fluide. Peut être enlevée de la partie inclinée, avant l'assemblage pour tracer des niveaux ou des indications.

**THERMOMÈTRE**

Thermomètre incorporé pour la lecture de la température du liquide.

**EXÉCUTIONS STANDARDS**

- **HCZ/T-AR**: vis, écrous et rondelles en acier zingué brillant.
- **HCZ/T-AR-VT**: vis en acier INOX AISI 303, écrous et rondelles en acier INOX AISI 304.

**TEMPÉRATURE MAXIMUM D'EXERCICE EN CONTINU**

90°C (fonctionnement avec huile).

**CARACTÉRISTIQUES ET PERFORMANCES**

Soudage aux ultrasons pour assurer une étanchéité parfaite. Visibilité maximum du niveau du fluide même en positions latérales. Voyant lenticulaire pour une meilleure visibilité du niveau du fluide. L'indicateur de niveau à colonne HCZ/T-AR-VT, grâce à l'emploi de vis de fixation en SUPER-technopolymère, est indiqué dans les cas où l'application de matières résistant à la corrosion sans aucune indication impérative pour l'acier inoxydable. Les vis en SUPER-technopolymère, grâce à la forme spéciale de rainure en tournevis, permettent d'atteindre un serrage optimum des joints avec un couple de serrage limité (brevet ELESA) ce qui permet d'éviter des sollicitations trop élevée aux vis.

**DONNÉES TECHNIQUES**

Au cours de test de laboratoire effectués avec de l'huile minérale type CB68 (selon ISO 3498), à 23°C pour un temps relativement limité, la soudure à résisté jusqu'à: 13 bar (HCZ.76-AR et HCZ.127-AR) 10 bar (HCZ.254-AR).

En considérant les vis de fixation en SUPER-technopolymère, on conseille: pression maximum à 20°C = 5 bar, à 90°C = 2 bar.

En présence d'autres fluides et en conditions de températures et de pression différentes il est nécessaire de vous adresser au service technique ELESA.

Dans tous les cas, il est conseillé de vérifier que les conditions réelles de fonctionnement soient convenables aux caractéristiques du produit.



ELESA Original design

Gabarit de perçage  
Trous sans bavures ni chanfreins

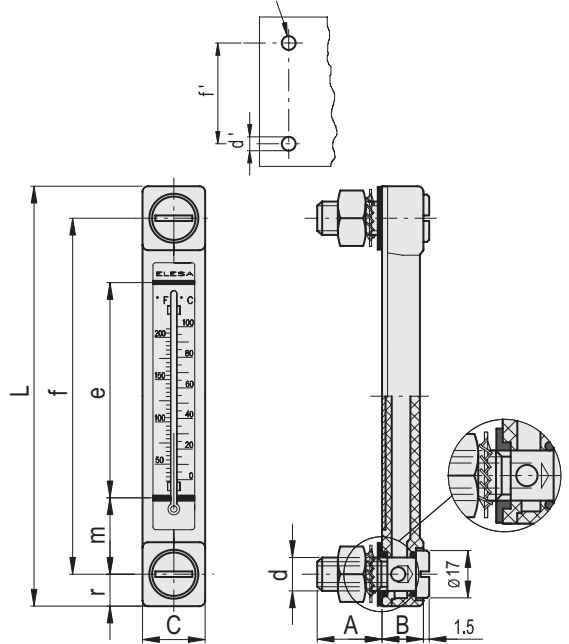

**HCZ/T-AR**

Code	Description	f	d	A	B	C	L	e	m	r	d'±0.2	f'±0.2	Echelle thermomètre °C	Echelle thermomètre °F	C# [Nm]	Δ
11383-R	HCZ.76/T-AR-M10	76	M10	22	15	22	99	40	18	11.5	10.5	76	20+100	68+210	12	91
11386-R	HCZ.127/T-AR-M12	127	M12	22	15	22	150	80	23	11.5	12.5	127	0+100	32+210	12	121
11389-R	HCZ.254/T-AR-M12	254	M12	22	15	24	278	203	25	12.5	12.5	254	0+100	32+210	12	170

**HCZ/T-AR-VT**

Code	Description	f	d	A	B	C	L	e	m	r	d'±0.2	f'±0.2	Echelle thermomètre °C	Echelle thermomètre °F	C# [Nm]	Δ
111383-R	HCZ.76/T-AR-VT-M12	76	M12	23.5	15	22	99	40	18	11.5	12.5	76	20+100	68+210	6	68
111386-R	HCZ.127/T-AR-VT-M12	127	M12	23.5	15	22	150	80	23	11.5	12.5	127	0+100	32+210	6	79
111389-R	HCZ.254/T-AR-VT-M12	254	M12	23.5	15	24	278	203	25	12.5	12.5	254	0+100	32+210	6	111

Accessoires pour systèmes oléodynamiques

2 # Couple maximum de serrage.