

- 1
- 2
- 3
- 4
- 5
- 6
- 7
- 8
- 9
- 10
- 11
- 12
- 13
- 14
- 15
- 16
- 17
- 18

## MATERIAL

Stahl phosphatiert, schweißbar.

## FUSSTEIL

Stahl geschliffen und gehärtet.

## ZUGHAKEN

Stahl, verzinkt

## STIFT UND MUTTERN

Stahl, verzinkt

## FUNKTIONEN UND ANWENDUNGEN

Alle beweglichen Teile sind mit Spezialfett geschmiert.

Festes Schließen von Deckeln.

Aufgrund der hohen mechanischen Festigkeit, geeignet für Anwendungen, die hohe Haltekräfte erfordern.

Der Zughaken kann je nach Anwendung innerhalb des Hubweges justiert werden.

## ZUBEHÖR AUF ANFRAGE

TRU: U-Bügel in verschiedenen Größen (siehe Seite ).

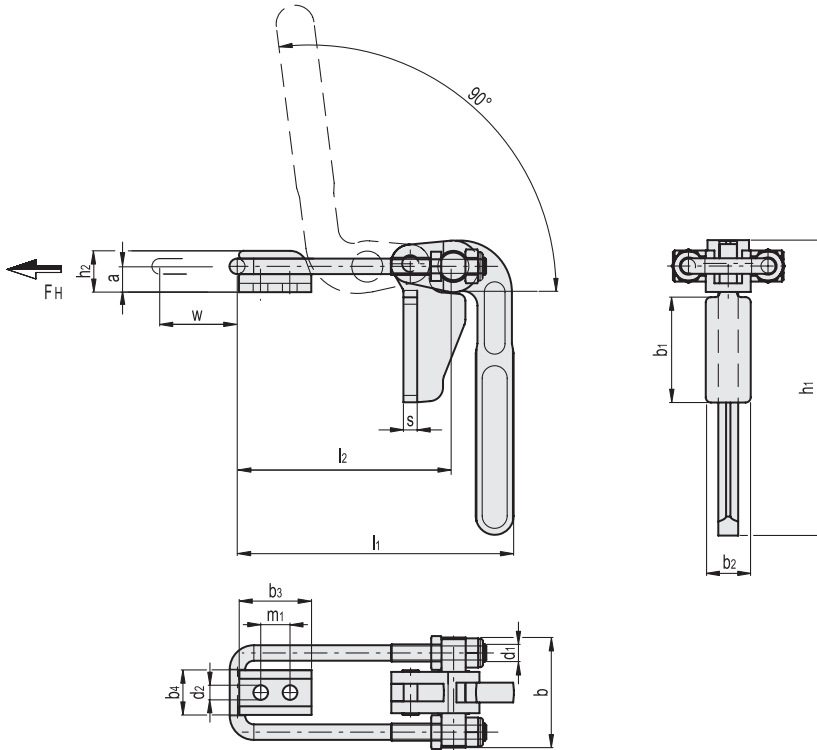
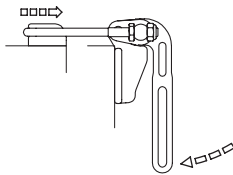

| Code     | Artikelnummer  | a  | b  | b1 | b2 | b3 | b4 | d1  | d2  | h1  | h2 | l     | l2    | m1 | s | Hubweg w | FH [N]* | Δ    |
|----------|----------------|----|----|----|----|----|----|-----|-----|-----|----|-------|-------|----|---|----------|---------|------|
| GG.AL552 | MTS-D-1400-T3S | 15 | 64 | 61 | 26 | 42 | 26 | M10 | 8.5 | 171 | 24 | 159.5 | 125.5 | 17 | 8 | 50       | 12000   | 1115 |

\* Haltekraft.