

MTP. | Verschluss-Spanner, schwere Ausführung

Stahl



- 1
- 2
- 3
- 4
- 5
- 6
- 7
- 8
- 9
- 10
- 11
- 12
- 13
- 14
- 15
- 16
- 17
- 18

MATERIAL

Stahl schwarz lackiert, schweißbar.

FUSSTEIL

Stahl geschliffen und gehärtet.

ZUGHAKEN

Stahl, verzinkt

STIFT UND MUTTERN

Stahl, verzinkt

FUNKTIONEN UND ANWENDUNGEN

Alle beweglichen Teile sind mit Spezialfett geschmiert.
 Verschluss-Spanner MTP. garantieren das sichere Verschließen von Deckeln. Sie können aufgrund ihres massiven, starren Grundkörpers für sehr hohe Haltekräfte eingesetzt werden.
 Der Zughaken kann je nach Anwendung innerhalb des Hubweges justiert werden.

ZUBEHÖR AUF ANFRAGE

TRU: U-Bügel in verschiedenen Größen (siehe Seite).

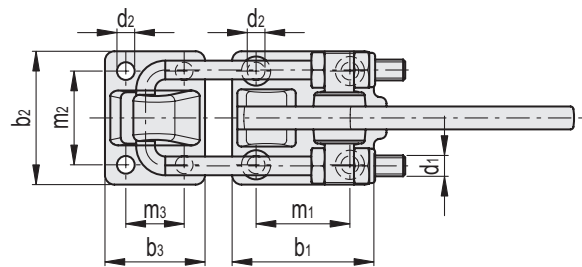
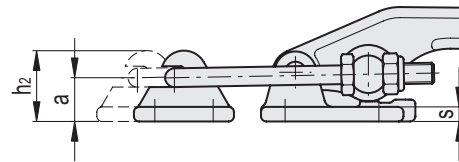
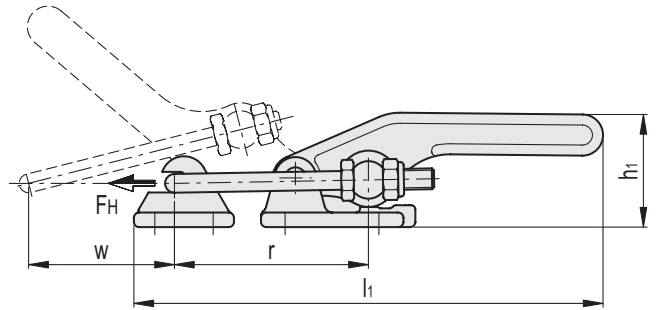
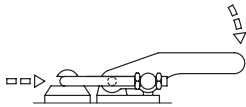

Code	Artikelnummer	a	b1	b2	b3	d1	d2	h1	h2	l1	m1	m2	m3	r	s	Hubweg w	FH [N]*	Δ
GG.AL518	MTP.1700-T2	21	68	64	48	M10	8.5	55	34	226	45	45	28	94+106	7	54+58	17000	1085
GG.AL522	MTP.4000-T2	27	85	80	60	M12	10.5	68	42	282	57	57	35	102+124	9	62+65	40000	2070

* Haltekraft.

Schnellspanner