

# MPB. | Vertikal-Spanner, schwere Ausführung

Stahl



## MATERIAL

Stahl brüniert, schweißbar.

## DREHSTIFTE UND SEEGERRINGE.

Stahl geschliffen und gehärtet.

## BUCHSE

Stahl geschliffen und gehärtet.

## GRIFF

Polyurethan, rot.

## FUNKTIONEN UND ANWENDUNGEN

Vertikal-Spanner MPB. werden eingesetzt, wenn sehr hohe Haltekräfte auftreten. Diese Spanner sind so konstruiert, dass sie leicht zu demontieren sind. Die einzelnen Elemente können nach der Demontage den jeweiligen Anforderungen entsprechend bearbeitet werden.

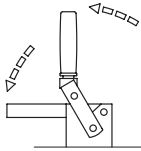

- 1
- 2
- 3
- 4
- 5
- 6
- 7
- 8
- 9
- 10
- 11
- 12
- 13
- 14
- 15
- 16
- 17
- 18

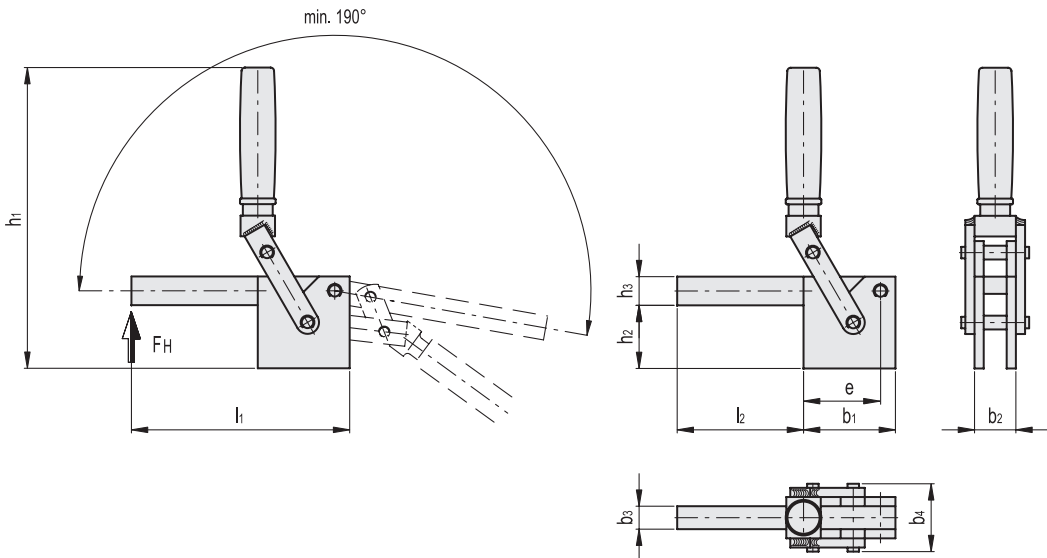

Code	Artikelnummer	b1	b2	b3	b4	h1	h2	h3	l1	l2	e	FH [N]*	⚖️
GG.AA900	MPB.1000-F	80	36	20	57.5	265	55	25	190	110	67	10000	2400
GG.AA905	MPB.2000-F	100	36	20	57.5	295	65	35	220	120	82	20000	3600
GG.AA910	MPB.3000-F	110	45	25	71	320	80	40	250	140	90	30000	5700

\* Haltekraft.

