

- 1
- 2
- 3
- 4
- 5
- 6
- 7
- 8
- 9
- 10
- 11
- 12
- 13
- 14
- 15
- 16
- 17
- 18
- 19

GEHÄUSE UND AUSSENBUCHSE

Kunststoff Thermoplast (Polyamid, PA), schwarz

SCHUTZKAPPE

Kunststoff Thermoplast (Polyamid PA), grau

LAGER

Chromstahl

FUNKTIONEN UND ANWENDUNGEN

Die Wälzeinheit für von GVD motorgetriebene Tragrollen werden an den Enden der Förderrollen angebracht (Abb. 1). Antriebsrad mit 14 Zähnen für die Rollenkette vom Typ DIN 8187-08-B1. Empfohlene maximale Belastung: 200 [N].

SONDERAUSFÜHRUNGEN AUF ANFRAGE

- Lager Edelstahl.
- Ausführungen für Rohre mit einem Außendurchmesser von 60 mm und einem Innendurchmesser von 54,5, 56 und 57 mm.



Abb. 1

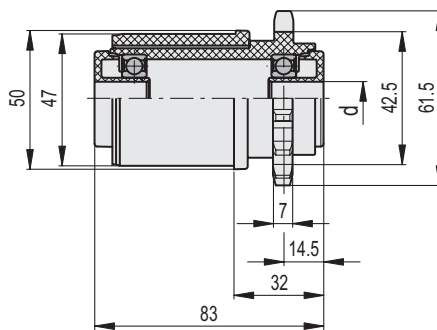
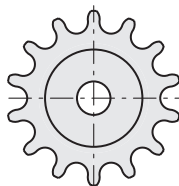
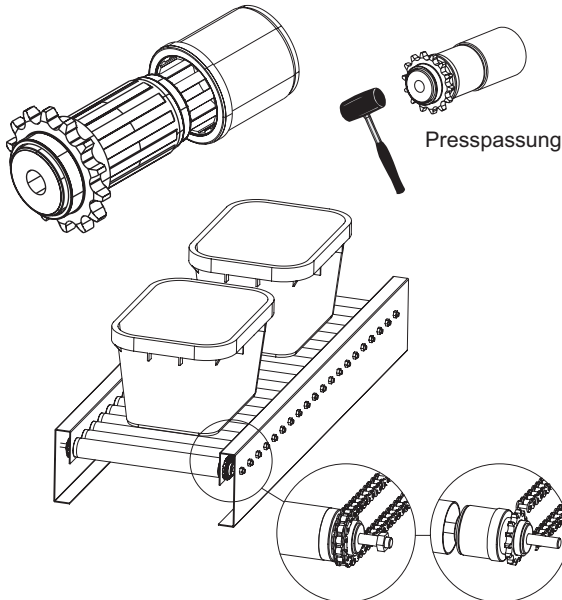

Artikelnummer	Beschreibung	d	△
419911	GVD-50-12	12	145
419913	GVD-50-14	14	145

Stativfüße mit Anschlussstück