

- 1
- 2
- 3
- 4
- 5
- 6
- 7
- 8
- 9
- 10
- 11
- 12
- 13
- 14
- 15
- 16
- 17
- 18
- 19

MATERIAL

Glasfaserverstärkter Kunststoff Thermoplast (Polyamid PA), schwarz oder grau RAL 7040 (C33), matt

ACHSE

Glasfaserverstärkter Kunststoff Thermoplast (Polyamid PA), schwarz oder grau RAL 7040 (C33).

MONTAGESATZ (SIEHE MONTAGE):

- 425948 CFMW - KIT RICAMBIO NERO ACCESSORI
 - 425949 CFMW - KIT RICAMBIO GRIGIO ACCESSORI
 Jedes KIT enthält 4 Endkappen (Abb. 1) und 4 Buchsen (Abb. 2 und 3) aus Thermoplast.

MONTAGEHINWEIS

Das CFMW. Scharnier kann auf drei verschiedene Weisen montiert werden:

- Die M6 UNI 5933 ISO 10642 Senkschraube wird nicht mitgeliefert, aber die Schrauben-Abdeckung, welche im Set enthalten ist (Abb. 1). Dies verhindert den freien Zugang zu den Schrauben.
- Zylinderschraube mit Innensechskant M6 UNI 5931 ISO 4762 wird nicht mitgeliefert, aber die Buchse welche im Set enthalten ist (Abb. 2).
- Die M6 UNI 5588 ISO 4032 Mutter wird nicht mitgeliefert, aber die Buchse, welche im Set enthalten ist (Abb. 3). Diese Art der Montage macht das Scharnier gegen Manipulation gänzlich sicher.

FUNKTIONEN UND ANWENDUNGEN

Die verschiedenen Montageoptionen machen es einfach, dieses Produkt auf den meisten herkömmlichen Aluminiumprofil-Verbindungstechniken (mindestens 30mm Weite) anzubringen. CFMW. kann mit CFSW. Sicherheits-Schaltcharnieren kombiniert werden. CFSW. (siehe Seite 968).

DREHWINKEL (RICHTWERT)

Max 180° (0° und +180° gleich 0° ist der Zustand, bei dem die beiden Scharnierhälften auf derselben Ebene liegen). Die Drehwinkelbegrenzung darf nicht überschritten werden um die Funktion des Scharniers nicht zu beeinträchtigen. Der Zustand, bei dem die beiden Scharnierhälften auf der gleichen Ebene liegen, muss genauestens überprüft werden, weil das Scharnier nicht durch schiefe Winkel beeinflusst werden darf (Abb. 4). Zur Auswahl der richtigen Scharnierart und der richtigen Anzahl der Scharniere für die jeweilige Anwendung, siehe die Richtlinien (siehe Seite 952).



ELESA Original design

Abb. 1

Abb. 2

Abb. 3



Abb.4



Beständigkeitsprüfungen	Axiale Belastbarkeit	Radiale Belastbarkeit	Belastbarkeit bei 90°
	Max. statische Last r_{Sa} [N]	Max. statische Last r_{Sr} [N]	Max. statische Last r_{S90} [N]
CFMW.70	2100	2800	1300
CFMW.110	2100	2800	1300

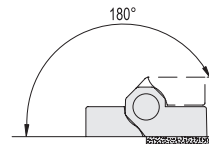
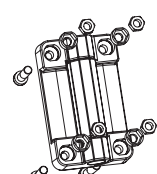
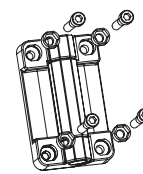
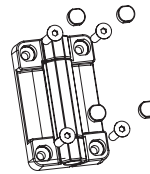
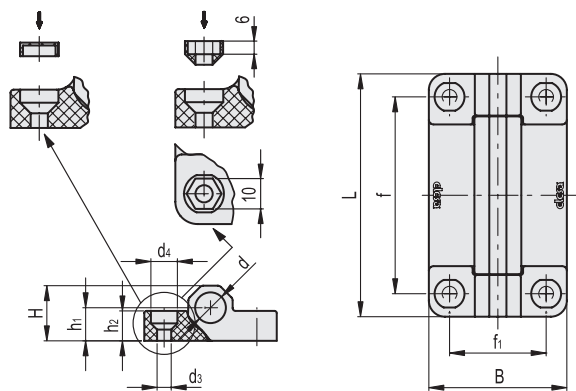

Die max. statische Last soll nicht überschritten werden (Bruchgefahr), um eine sichere Funktion der Scharniere zu gewährleisten. Je nach Anwendung muss zusätzlich ein Sicherheitsfaktor dazu gerechnet werden.

CFMW.

Code	Beschreibung	L	B	f±0.25	f1 ±0.25	H	h1	h2	d	d3	d4	C# [Nm]	Δ
425951	CFMW.70-SH-6	70	60	50	42	25	15	15	13.5	6.5	12	5	80
425951-C33	CFMW.70-SH-6-C33	70	60	50	42	25	15	15	13.5	6.5	12	5	80
425956	CFMW.110-SH-6	110	60	91	42	25	15	15	12	6.5	12	5	125
425956-C33	CFMW.110-SH-6-C33	110	60	91	42	25	15	15	12	6.5	12	5	125

Industriescharniere

1 # Empfohlenes Anzugsmoment für Befestigungsschrauben.